

Технический паспорт ТЕХНИЧЕСКОЕ ОПИСАНИЕ

80 VJR

Автовышки Электрический Вертикального подъема



Характеристики ВМЕСТИМОСТЬ, ЕМКОСТЬ	Метрический	Дюймовый
Рабочая высота	7.65 м	25 ft 1 in
Высота платформы	5.65 м	18 ft 6 in
Рабочее смещение	3.24 м	10 ft 8 in
Нависание	4.24 м	13 ft 11 in
Маятниковое отклонение	70 ° / -70 °	70 ° / -70 °
Грузоподъемность корзины	200 kg	440 lbs
Вращение башни	350 °	350 °
Количество людей (внутри/снаружи)	2 / 1	2 / 1
Вес и размеры		
2.1 - Вес подъемника*	2250 kg	4960 lbs
2.2 - Размер корзины (Д x ш)	1.11 x 0,93 м	3.64 x 3.05 ft
b1 - Общая ширина	0.99 м	3 ft 3 in
l1 - Общая длина	2.95 м	9 ft 8 in
h17 - Общая высота	1.99 м	6 ft 6 in
h20 - Высота пола (доступ)	0.47 м	1 ft 6 in
a7 - Смещение противовеса (башня 90°)	0.10 м	4 in
b13 - Внутренний радиус поворота	0.59 м	1 ft 11 in
wa3 - Внешний радиус поворота	2.09 м	6 ft 10 in
m2 - Дорожный просвет до центра рамы	0.09 м	4 in
2.16 - Дорожный просвет для стабилизирующих пластин / балок	0.03 м	1 in
y - База	1.20 м	3 ft 11 in
Рабочие характеристики		
Скорость передвижения	4.50 km/h	2.80 mph
Рабочая скорость	0.65 km/h	0.40 mph
Преодолеваемый уклон	25 %	25 %
Допустимый развал	2 °	2 °
Шины ПНЕВМАТИЧЕСКИЙ		
Тип шин	Протекторы, не оставляющие следов	Протекторы, не оставляющие следов
Ведущие колеса	0 / 2	0 / 2
Направляющие колеса	2 / 0	2 / 0
Тормозные колеса	0 / 2	0 / 2
Двигатель		
Электронасос	3 кВт	3 кВт
Аккумуляторные батареи (C5)	24 V / -	24 V / -
Встроенное зарядное устройство	24 V / 30 Ah	24 V / 30 Ah
Разное ДОПОЛНИТЕЛЬНО		
Количество циклов (EARL)	29	29
Пробивка на твердой почве (см2)*	11.10 daN/cm ²	-
Максимальное имеющееся гидравлическое давление	140 бар	2031 psi
Емкость гидравлического резервуара	22 л	5.81 US gal.

* разная в зависимости от опций и норм страны, в которую поставляется машина

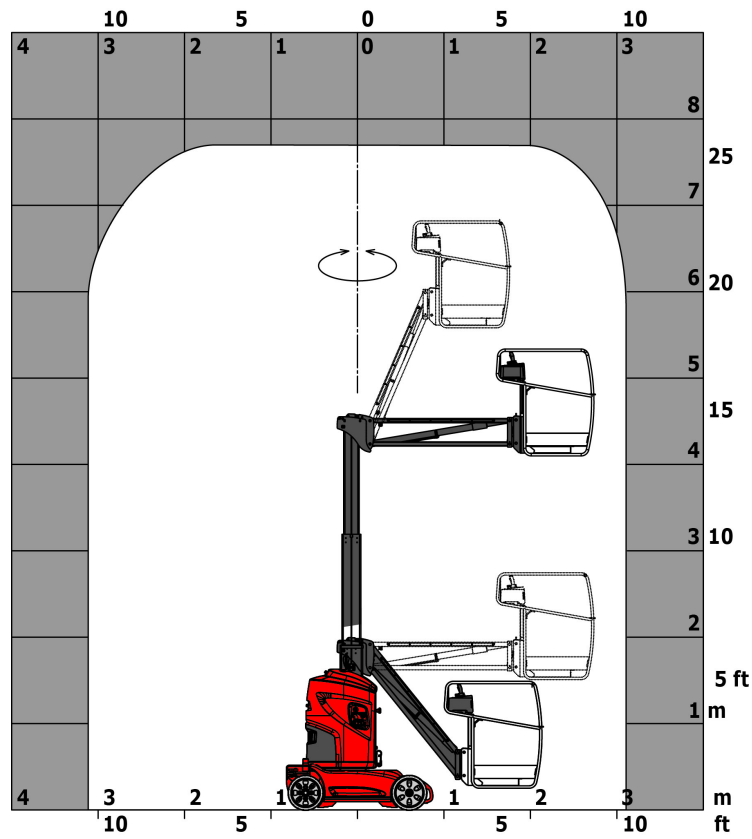

габаритный чертёж

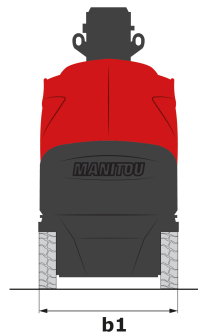
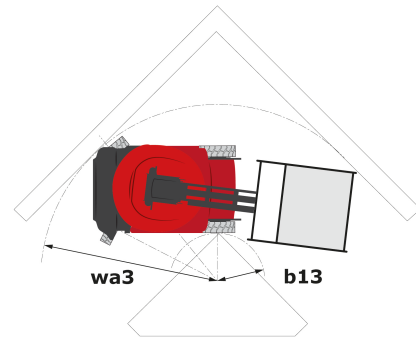
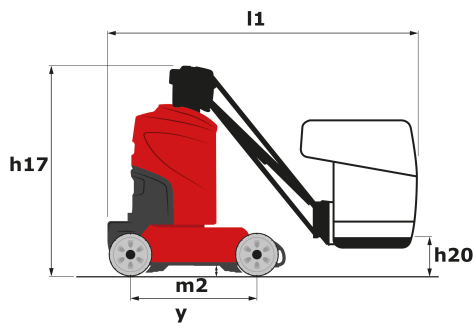

Оборудование

Стандартная

Звуковой сигнал тревоги и световые сигнализаторы (развал, перегрузка, опускание)

Индикатор зарядки аккумуляторных батарей

Easy Manager

Технология CAN-шины

Выключатель для аварийного останова в корзине и на Вращение башни

Постоянная защита от выбоин

Счетчик времени

Встроенная помощь в диагностике

Резервное опускание в ручном режиме

Встроенное зарядное устройство

Торможение отрицательного типа на задних колесах

Литые немаркие шины

Маятниковый

перфорированная корзина

Пропорциональные команды

Строповочные и швартовочные кольца

Коробка инструментов в корзине

Тяговая батарея

Fork pockets

Опционный

Штепсельный разъем 230V с дифференциальным расцепителем

Устройство для подключения 230В

Устройство для подключения воздуха

Звуковой сигнал на все движения

Биоразлагаемое масло

Централизованная зарядка аккумуляторной батареи

Огонь проблескового маячка

Отчет о первоначальной проверке перед вводом в эксплуатацию

Морозостойкое масло

Индивидуализированная покраска

Ремень безопасности

SMS : Safe Man System

Working light

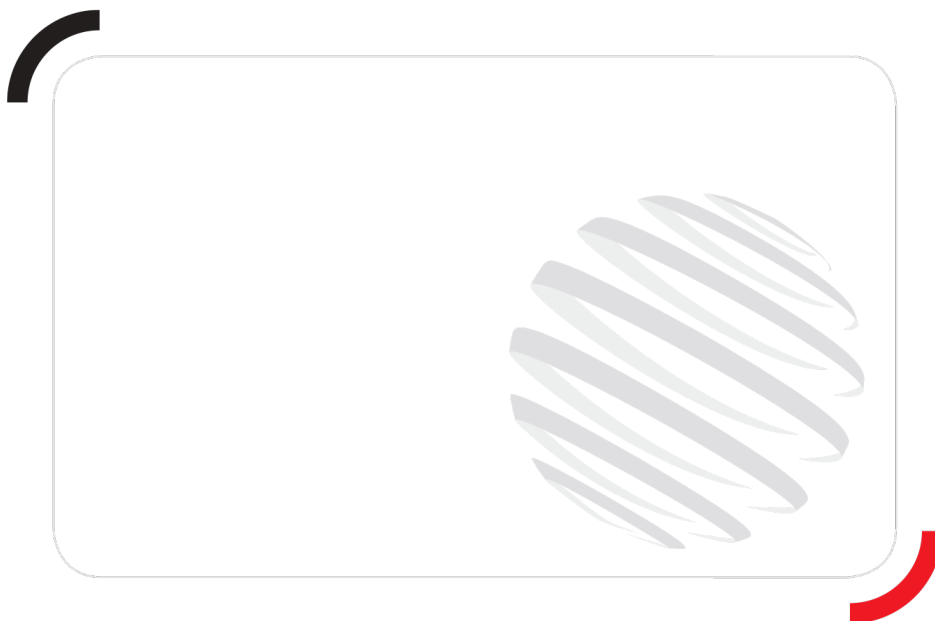

Siège Social
430 rue de l'Aubinière - 44150 Ancenis Cedex - France
Tel: +33(0)2 40 09 10 11 - Fax: +33 (0)2 40 09 10 97
www.manitou.com



В данном проспекте описана стандартная комплектация и различные опции для техники Manitou, которые могут отличаться в зависимости от типа конкретного оборудования. Погрузчики, описанные в проспекте, могут быть в стандартной комплектации, иметь или не иметь возможность установки дополнительных опций в зависимости от версии. Manitou оставляет за собой право изменять спецификации, описанные в данном проспекте, в любое время без предварительного уведомления. Производитель не связан обязательствами по данным спецификациям. Для получения дополнительной информации обращайтесь к Вашему дилеру Manitou. Документ не имеет договорной силы. Описание продукции может отличаться от актуального. Лист доступных опций не ограничен данными в проспекте. Логотипы и фирменные изображения компании являются собственностью Manitou. Запрещается их полное или частичное воспроизведение без разрешения компании Manitou. Все права защищены. Фотографии и диаграммы, содержащиеся в проспекте, даны исключительно для информации.